

Поздравляем Вас с приобретением перкуSSIONного массажного пистолета Impulse Sport!

Внимательно ознакомьтесь с руководством по эксплуатации перед началом использования. Сохраните это руководство для получения необходимых сведений в будущем.

Гарантийный талон находится в настоящем руководстве по эксплуатации. При покупке требуйте правильного его заполнения: проставления печати продавца и даты продажи.

ПРИНЦИП РАБОТЫ

Impulse Sport – ультрасовременный перкуSSIONный (от лат. percussio — нанесение ударов, постукивание) массажер, в котором используется ударная вибрация, обеспечивающая новый уровень эффективности восстановления мышц и «освобождения» фасции.

Фасция (лат. fascia — повязка, полоса) — соединительнотканная оболочка, покрывающая органы, сосуды, нервы и образующая футляры для мышц. Функциями мышечных фасций являются: обеспечение скольжения мышц, задание положения внутренних органов, передача движения от мышц к костям, обеспечение благоприятной и подвижной упаковки для нервов и кровеносных сосудов, когда они проходят через мышцы или между ними. В нормальном состоянии так называемые листки фасции при движении тела свободно движутся относительно друг друга, но, как только появляется чрезмерная нагрузка или вы получаете травму, они начинают слипаться и образуются фасциальные спайки. В результате возникают такие симптомы, как плохая подвижность в суставах, нарушение координации движений, перегрузка мышц и, как следствие, появление болей. Кроме этого, могут возникнуть нарушения в работе внутренних органов и других систем организма из-за сдавливания кровеносных сосудов, и нервов.

Impulse Sport оснащен 5 предустановленными скоростями массажа глубоких тканей для полноценного восстановления. Массажёр оснащен светодиодным дисплеем, на котором отображается уровень заряда батареи и заданная скорость массажа. В дополнение ко всем своим функциям массажёр работает практически бесшумно.

ИНФОРМАЦИЯ ПО ТЕХНИКЕ БЕЗОПАСНОСТИ

- Держите вентиляционные отверстия свободными от пыли и мусора.
- Не вынимайте винты, не пытайтесь разобрать или изменить конструкцию изделия.
- Храните устройство в сухом прохладном месте. Хранение в условиях высокой температуры или в местах, подверженных воздействию прямых солнечных лучей, может привести к его неисправности.
- Храните устройство вдали от жидкостей, так как контакт с жидкостью может привести к повреждению устройства.
- Не используйте устройство непрерывно более 60 минут.
- После интенсивного использования дайте устройству остыть 30 минут в выключенном состоянии, и только потом включите его снова.
- Не оставляйте зарядное устройство подключенным после полной зарядки батареи, так как это может привести к сокращению срока службы или повреждению батареи.
- Отключите зарядное устройство от аккумулятора устройства после зарядки или перед использованием.
- Не бросайте устройство на твердую поверхность, так как вследствие удара оно может выйти из строя.

ПРОТИВОПОКАЗАНИЯ

Пожалуйста, не используйте массажное устройство без предварительного разрешения врача, если соблюдается одно из условий:

- беременность,
- диабет с осложнениями, такими как невропатия или повреждение сетчатки,
- наличие кардиостимулятора,
- недавно перенесенная операция,
- эпилепсия или мигрень,
- грыжа межпозвоночных дисков,
- спондилит, спондилит или спондилез,
- недавние замены суставов или ВМС,
- металлические штифты или пластины,
- или любые проблемы с вашим физическим здоровьем.

Дети должны пользоваться устройством под присмотром взрослых. Эти противопоказания не означают, что вы не можете использовать устройство, но мы советуем вам сначала проконсультироваться с врачом.

ОПИСАНИЕ УСТРОЙСТВА

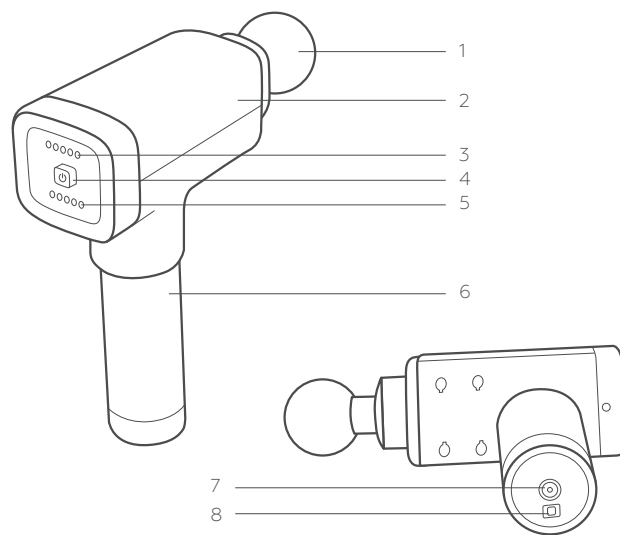

- 1 – съемные, сменные насадки (потяните сильно, чтобы снять)
- 2 – высокоскоростной мотор
- 3 – индикатор уровня интенсивности массажа (голубой)
- 4 – кнопка включения
- 5 – индикатор уровня заряда батареи (зеленый, красный)
- 6 – съемный аккумулятор 2400 mAh
- 7 – разъем для зарядки аккумулятора от сети (24VDC-1A)
- 8 – кнопка Вкл/Выкл

ПОДКЛЮЧЕНИЕ И ЗАРЯДКА

Включение / выключение

Чтобы включить устройство, просто переместите переключатель питания в нижней части батареи в положение ON. Чтобы выключить устройство, переместите выключатель питания в положение OFF.

Когда выключатель питания находится в положении ON, нажмите кнопку включения один раз, чтобы переключить устройство в режим уровня интенсивности 1. Последовательным нажатием кнопки включения происходит увеличение интенсивности массажа от 1 до 5 уровня. Удержание кнопки в течение двух секунд выключит устройство на любом уровне. Синие светодиодные индикаторы будут показывать соответствующий уровень мощности. Массируйте необходимую часть тела с выбранной скоростью, применяя давление по мере необходимости.

Пожалуйста, установите выключатель питания в положение OFF, как только сеанс будет завершен. Устройство имеет предустановленный таймер, который автоматически остановит массаж по истечении 10 минут работы.

Зарядка

Полностью зарядите устройство за три часа до первого использования, чтобы обеспечить максимальную производительность.

Чтобы зарядить устройство, подключите адаптер к зарядному порту аккумулятора и включите в розетку. Во время зарядки светодиодные индикаторы на устройстве мигают, показывая уровень заряда батареи. После полной зарядки все светодиодные индикаторы перестают мигать и остаются полностью освещенными.

Аккумулятор можно заряжать в любое время и при любом уровне заряда батареи. Не рекомендуется полностью разряжать аккумулятор до уровня красного светодиода.

Средняя продолжительность работы составляет более трех часов в зависимости от уровня скорости и давления, применяемого во время использования.

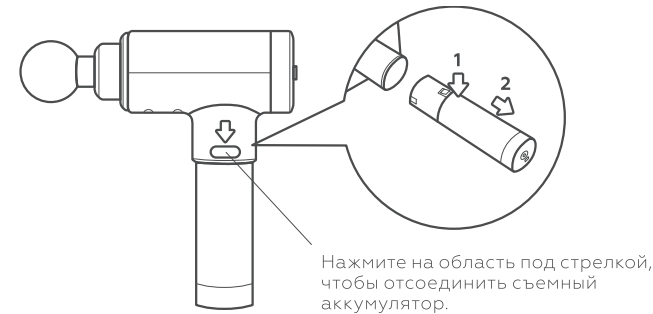

Нажмите на область под стрелкой, чтобы отсоединить съемный аккумулятор.

ВИДЫ МАССАЖНЫХ НАСАДОК

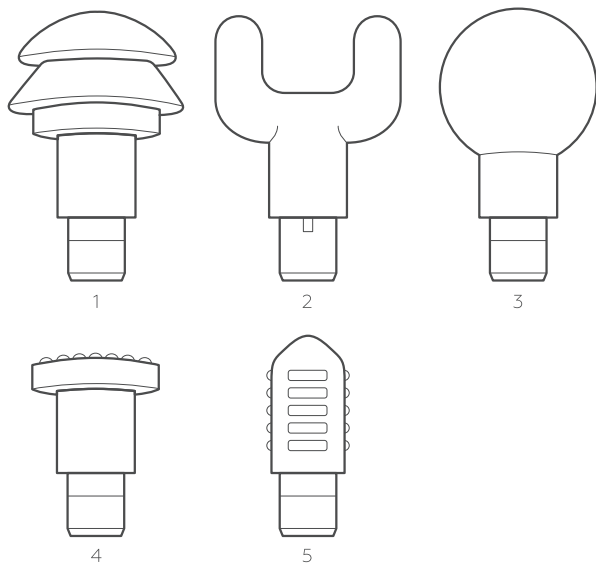

1. Насадка с воздушной подушкой. Используется для мышц чувствительных зон и на более мягких частях тела, таких как внутренняя часть бедра.
2. Насадка-вилка. Используется для массажа шеи, спины.
3. Сферическая насадка. Используется для массажа больших групп мышц, бедер, икроножных мышц, ягодиц, живота, плеч и т.д.
4. Плоская насадка. Используется для всего тела и расслабляющего массажа.
5. Цилиндрическая насадка («пуля»). Используется для глубокого массажа тканей, таких как сухожилия, ладони, стопы, а также для локальных болевых точек.

УХОД И ХРАНЕНИЕ

После использования протрите насадку массажного пистолета слегка влажным полотенцем и перед тем как убрать в упаковку дайте ей высохнуть. Для хранения или транспортировки используйте поставляемый в комплекте кейс.

ТЕХНИЧЕСКИЕ ХАРАКТЕРИСТИКИ

Зарядное устройство	110-240В 50/60 Гц 24В-1А
Вибрация (ударов в минуту) / частота (Гц)	Уровень 1 – 1200 / 20
	Уровень 2 – 1500 / 25
	Уровень 3 – 1900 / 31
	Уровень 4 – 2400 / 40
	Уровень 5 – 2800 / 47
Вес	1,1 кг (1,2 кг, включая зарядное устройство)
Комплектация	1 x перкуSSIONный пистолет 1 x съемный аккумулятор 5 x насадок 1 x зарядное устройство 1 x руководство по эксплуатации

ГАРАНТИЯ

Гарантия на прибор – 12 месяцев с даты покупки. Гарантия распространяется на прибор только при условии его правильной эксплуатации, без наличия механических и других повреждений. Прибор не подлежит гарантийному обслуживанию в случае попадания влаги внутрь изделия, а также при признаках ремонта изделия посторонними лицами. Пожалуйста, сохраняйте документы о покупке и настоящую инструкцию до окончания гарантийного срока.

Настоящим я подтверждаю, что приобрел перкуSSIONный массажный пистолет Impulse Sport в полном комплекте и пригодным к эксплуатации.

С условиями гарантии согласен:

ФИО покупателя _____

Дата покупки _____

Печать продавца _____

www.impulse-device.ru

Изготовлено по заказу и под контролем ООО «Шантарам».
Произведено в Китае.



IMPULSE

Приборы нового поколения
для здоровья

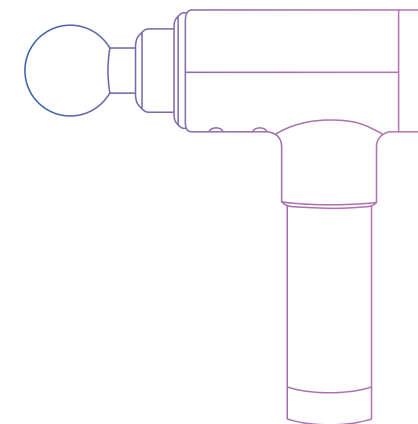

IMPULSE SPORT

ПЕРКУSSIONНЫЙ МАССАЖНЫЙ ПИСТОЛЕТ

РУКОВОДСТВО
ПО ЭКСПЛУАТАЦИИ